

the Smart Oven™ Air Fryer

BOV860
使用說明書



Breville®



目錄

3	Breville—締造安全為先的優質生活
6	了解您的 Breville 智慧型焗爐
8	快速入門指南
10	操作您的 Breville 智慧型焗爐
11	- GRILL 燒烤功能
12	- TOAST 多士功能
13	- CRUMPET 麵餅功能
14	- BAKE 烘焙功能
14	- ROAST 烘烤功能
15	- PIZZA 薄餅功能
16	- REHEAT 翻熱功能
17	- WARM 保溫功能
18	- AIR FRY 氣炸功能
19	- SLOW COOK 慢煮功能
20	保養更換燈、清潔與存放
21	保養、清潔與存放
22	疑難排解

Breville 對產品安全性非常注重。我們提供的產品與服務一切從安全為優先。另外，我們希望您在使用任何家電產品時，都能注意安全並遵循以下幾點原則：

重要的安全防護措施

使用本產品前，請先仔細閱讀所有的使用說明：

- 使用 Breville 電熱水壺前請仔細閱讀所有說明，並妥善保管以供將來參考。
- 首次使用電焗爐前，拆除並妥善棄置所有包裝材料和促銷標籤。
- 為避免幼兒因誤吞部件而意外窒息，請拆除並妥善棄置本產品電源插頭上的保護套。
- 請勿在使用時將電焗爐放在工作檯或桌子邊緣附近。確保檯面平整、乾淨，耐熱和清潔。
- 確保電焗爐遠離窗簾及其他易受熱氣或蒸汽影響的物件。保持每邊至少 15 厘米的距離。
- 請勿將電焗爐放在灼熱的煤氣爐或電熱元件上或附近，或可接觸到灼熱焗爐的地方。
- 為防止觸電，切勿將電源線或電源插頭浸入水中，或讓濕氣接觸到這些部件。
- 電焗爐運作時會產生高溫，請勿接觸高溫表面。
- 請以防護隔熱墊或隔熱焗爐手套取出焗盤及經加熱食材。
- 請勿將焗盤、器皿放焗爐門上。
- 使用及存放時，切勿在電焗爐頂部放置任何物品。本說明書第 24 頁詳列了一些例外情況。
- 切勿將紙盒、塑膠、紙張或其他易燃材料放入電焗爐內。
- 切勿用紙覆蓋麵包屑盤或電焗爐任何部份，因會引致電焗爐過熱。
- 使用非金屬盤子及碟子時請格外留神。使用陶瓷或玻璃盤子或碟時，請確保其適用於放入焗爐使用，以防碎裂。
- 在焗爐內使用蓋子時請格外留神，因蓋上蓋子可令壓力在盤子或碟子內積聚，令灼熱食材從中噴出或令碟子碎裂。
- 切勿將體積過大的食物或金屬器皿放入電焗爐，以減低誘發著火或觸電風險。
- 使用非 Breville 建議使用的任何配件可招損傷。
- 本機僅供家居使用。為防意外發生，切勿將本機用於擬定範圍外用途。請勿在移動的車輛或船隻上使用。請勿在室外使用。不當使用可招損傷。

- 暫停使用、清潔、移動、拆卸、組裝及存放本機前，請確保焗爐已關閉及已拔掉電源插頭待焗爐充分冷卻。
- 切勿使用金屬擦墊清潔焗爐內部；擦墊上的鋼絲可能折斷並在接觸電器零件時引發觸電危險。
- 除非有可為其安全負責之人士監督或指導如何使用，否則身體、感知或精神不健全（包括兒童）或缺乏經驗和常識的人士不得使用本機。
- 兒童必須在監管下使用此產品，以確保他們不會把此產品當作玩具把玩。
- 建議為本機作定期檢查。如電源線、電源插頭或機身出現任何損壞，切勿使用。請將整台機器送往最近的Breville認可維修中心進行檢修。
- 本機不建議與外部計時器或獨立的遠程控制系統操作。
- 建議安裝剩餘電流裝置（安全開關），以在使用電子產品時提供額外的安全保障。建議在為本機供電的電路中安裝不超過30毫安額定餘差啟動電流的安全開關。詳情請諮詢電工專業意見。
- 要關掉焗爐，請按下控制板上的開始 / 取消按鈕。按鈕邊沿的紅光熄滅時，即表示焗爐已關機。
- 請定期清理麵包屑盤，清除所有殘餘。
 - 關掉焗爐。
 - 待焗爐完全冷卻並將電源插頭從牆上插座拔出。
 - 抽出麵包屑盤使用溫水進行清潔
 - 待麵包屑盤風乾後重新裝上。

警告WARNING

對減低引致火警、觸電、曝露於過量的紫外線或對人體受到傷害：

- 務必關掉電焗爐和讓所有部件（包括燈泡罩、玻璃蓋、機殼）於更換燈泡前完全冷卻。
- 僅使用25瓦220-240V，G9型焗爐燈泡。
- 更換燈泡時請使用軟布，不要用手直接接觸燈泡，皮膚表面的油可能會損壞燈泡。
- 請不要直望發光中的燈泡。
- 請不要停留在燈光中若皮膚感到熱力。
- 保持燈泡遠離可燃材料。
- 燈泡運作時會迅速變熱。使用時請按燈按鈕打開燈光。
- 當燈泡罩、玻璃蓋、紫外線過濾器或附件丟失或損壞，請勿操作本機。

請妥善保管本說明書



了解您的 Breville 焗爐

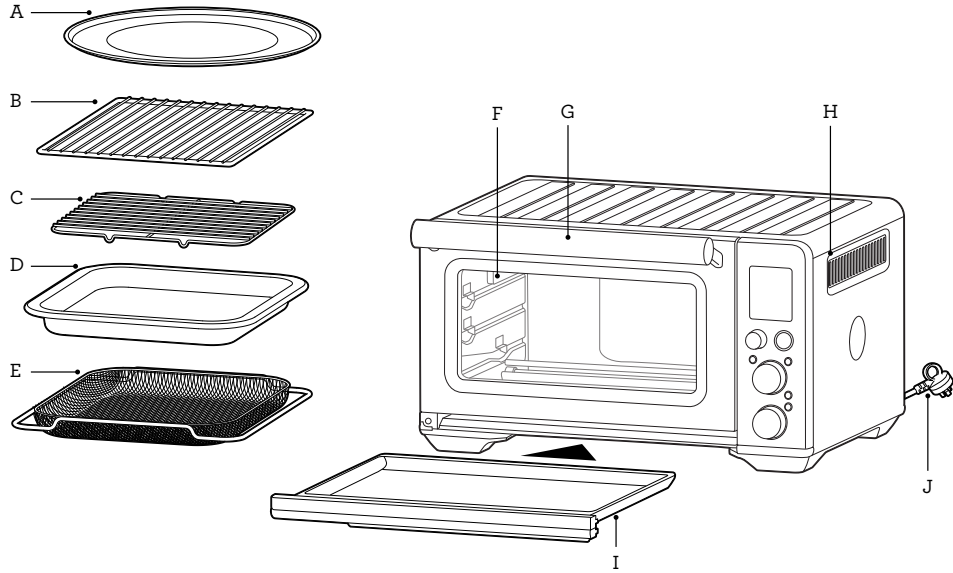

- A. 防黏薄餅烤盤
- B. 金屬網架
- C. 燒烤網架
- D. 搪瓷焗盤
- E. 氣炸籃

- F. 焗爐照明燈
- G. 爐門手柄
- H. 通風口
- I. 麵包屑盤
- J. 電源插頭

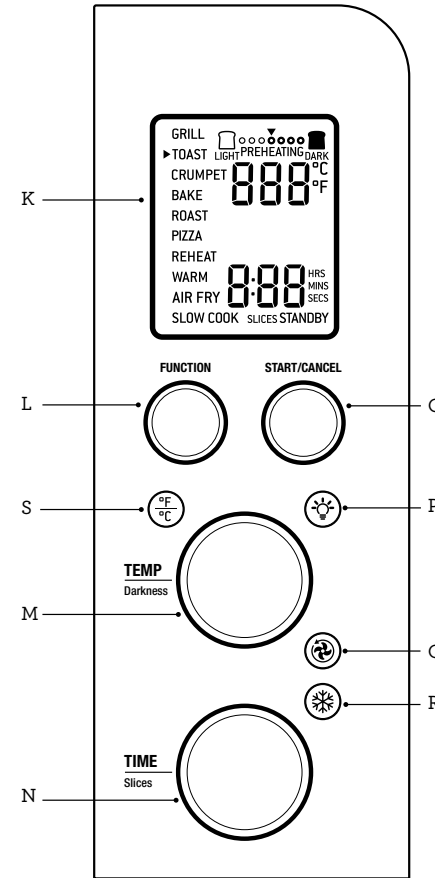

- K. LCD顯示屏
- L. 功能旋鈕
- M. 溫度/多士烘烤設定旋鈕
- N. 時間/多士數量設定旋鈕
- O. 開始/取消按鈕
- P. 焗爐照明燈按鈕
- Q. 熱風對流按鈕
- R. 冷凍食品按鈕
- S. 溫度單位轉換 按鈕

另可選購附件:



竹製砧板
BOV800CB



快速入門指南

準備焗爐

為清除焗爐內的任何保護物質，請務必空轉焗爐 15分鐘。

1. 撕去並妥善丟棄貼在電焗爐上的所有包裝及標籤。
2. 請於盒內取出麵包屑盤、氣炸籃、網架、燒烤架、焗盤和薄餅烤盤使用溫水進行清潔然後風乾。
3. 以濕的軟海綿擦拭焗爐內部。擦拭後請徹底抹乾。
4. 將焗爐放在平整、乾燥的表面上。確保本機兩側留有至少 15 厘米的空間。確保機頂沒有放置任何物品。
5. 將已乾透的麵包屑盤重新裝入
6. 將電源線徹底鬆開後，將電源插頭插入接有地線的插座上。
7. 焗爐提示器將發出響聲，LCD 顯示屏將亮起藍光。功能選項已預設為BAKE烘焙。
8. 將"功能"旋鈕向右轉，直至指示符號移至"PIZZA薄餅"功能位置
9. 按開始/取消按鈕，按鈕邊沿會亮起紅光，LCD 顯示屏將變為橙色，焗爐提示器將發出響聲。

10. LCD顯示屏將閃爍顯示"PREHEATING"預熱字樣。當焗爐達到設定溫度時，提示器將發出響聲。
11. 計時器將顯示於顯示屏上，並自動開始倒數計時。
12. 烹調程序結束時，提示器將發出響聲，'開始/取消按鈕邊沿的指示燈將熄滅，LCD 顯示屏將變為藍色。
13. 焗爐已隨時備用，準備為您炮製豐富美食。



ELEMENT IQ™

Breville Smart Oven™ Air Fryer智慧型焗爐採用了Element IQ™烹調技術，有效調節發熱管功率，以更均勻及快速地烹調食物。雖然焗爐的每項功能已按照我們的推薦設定進行預設，但建議用戶可依照食譜、食材份量及個人口味進行調節，體驗不同功能的烹。

閣下之個人設定將保留在焗爐的內存中，直到更改或焗爐從電源插座上拔下。

焗爐功能

功能	網架位置	可選設定	預設	預熱	設定範圍
燒烤 GRILL	頂層	溫度單位轉換	HI 10 MINS	無	HI, MED, LO 最高 20 MINS
多士 TOAST	中層	冷凍食品	烘烤程度 4 件數 4	無	烘烤程度 1-7 件數 1-6
烤餅 CRUMPET	頂層	冷凍食品	烘烤程度 4 件數 4	無	烘烤程度 1-7 件數 1-6
烘焙 BAKE	低層	熱風對流 溫度單位轉換	160°C 熱風對流 30 MINS	有	50°C-230°C 最多10:00 HRS
烘烤 ROAST	低層	熱風對流 溫度單位轉換	175°C 熱風對流 1:00 HRS	有	50°C-230°C 最多2:00 HRS
薄餅 PIZZA	中層	熱風對流 溫度單位轉換 冷凍食品	210°C 熱風對流 FROZEN 20 MINS	有	50°C-230°C 最多2:00 HRS
翻熱 REHEAT	低層	熱風對流 溫度單位轉換	165°C 熱風對流 15 MINS	有	50°C-230°C 最多2:00 HRS
保溫 WARM	低層	熱風對流 溫度單位轉換	70°C KEEP WARM 1:00 HRS	無	50°C-230°C 最多2:00 HRS
氣炸 AIR FRY	頂層	超級熱風對流 溫度單位轉換 冷凍食品	220°C 15 MIN 超級熱風對流	有	50°C-230°C 最多2:00 HRS
慢煮 SLOW COOK	低層	熱風對流	HI 熱風對流 4:00 HRS	有	HI-LO 最多10:00 HRS



快速入門指南

操作您的BREVILLE 電焗爐

1. 將金屬網架插入焗爐時，鋼條面應保持向上。建議遵照焗爐門玻璃窗右側指示，在使用不同功能時適當調節網架高度位置。

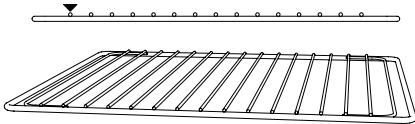

2. 轉動"功能"旋鈕，直至LCD 顯示屏上的指示符號移至所需設定。
3. LCD 顯示屏頂部的數字標示出預設烹調溫度（使用多士及烤餅功能時，則標示烘烤程度）。向左轉動TEMPERATURE 溫度旋鈕以降低溫度，或向右轉動提高溫度。

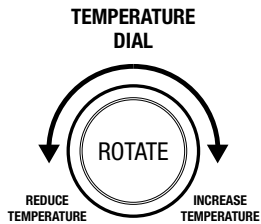

4. LCD 顯示屏底部的數字則標示出預設烹調時間（使用多士及烤餅功能時，則標示件數）。向左轉動TIME 時間旋鈕可縮短烹調時間，向右轉動則可增加烹調時間。

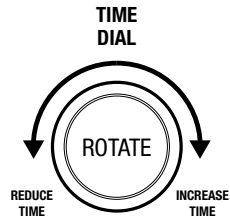

5. 使用無預熱程序的功能(多士、燒餅、燒烤、翻熱、保溫)時請直接將食物放於網架、燒烤架、焗盤或薄餅烤盤上。確保放置於焗爐中央達致平均烘烤效果。
 - a) 關上焗爐門。
 - b) 按開始/取消按鈕。按鈕邊沿會亮起紅光，LCD 顯示屏將變為橙色，焗爐提示器將發出響聲。
 - c) 計時器將顯示於顯示屏上，並自動開始倒數計時。溫度及時間可於烹調中調節。
6. 使用需要預熱程序的功能(烘焙、烘烤、薄餅、氣炸、慢煮)時，請先按開始/取消按鈕進行預熱程序。按鈕邊沿會亮起紅光，LCD 顯示屏將閃爍預熱字樣，焗爐提示器將發出響聲。
7. 當焗爐達到設定溫度時，閃爍預熱字樣將熄滅，提示器將發出響聲。請直接將食物放於網架、燒烤架、焗盤或薄餅烤盤上。確保放置於焗爐中央達致平均烘烤效果。
 - a) 關上焗爐門。
 - b) 計時器將開始倒數計時。溫度及時間可於烹調中調節。烹調程序結束時，焗爐提示器將發出三
8. 烹調程序結束，開始 / 取消按鈕邊沿的指示燈將熄滅，LCD 顯示屏將變為藍色。



注意

按下開始 / 取消按鈕，即可隨時終止烹調程序。烹調程序將被終止，按鈕邊沿指示燈將熄滅。

磁力自動伸縮烤架

當金屬烤架被置入到中間烤架位置時，磁力自動伸縮烤架會在焗爐門打開時自動將金屬烤架彈出一部份。這樣可確保您的美食可被安全及輕易取出。

當金屬烤架被插入到此烤架位置時，請放輕力道並慢慢地打開焗爐門，以防金屬烤架以太快速度彈出。

燒烤功能 GRILL

燒烤功能適合烹調單片三文治、小塊肉片、家禽、魚肉、香腸及蔬菜。燒烤功能亦可用於烘焦砂鍋菜面層之食材。

1. 將金屬烤架插入頂層烤架位置插入金屬烤架時，鋼條面應朝上放入。
2. 將搪瓷燒烤架放入搪瓷烘烤盤內。將食材放入安裝好的燒烤架或耐熱碟中，再放到金屬烤架的中央位置，讓更多空氣流經食物周邊位置。
3. 關上焗爐門。
4. 轉動功能旋鈕，直至LCD顯示屏上的指示符號移至GRILL燒烤功能。LCD顯示屏頂部符號標示了預設的HI高溫設定，底部數字則標示出預設時間:10 分鐘。

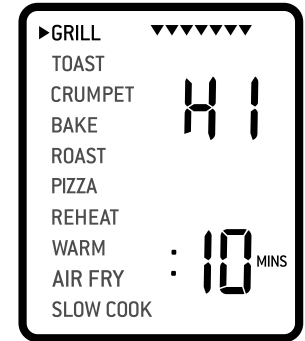

5. 開始前或燒烤進行期間均可調節燒烤溫度及時間。
 - a) LCD顯示屏的頂部數字標示出燒烤溫度。轉動溫度旋鈕，即可將燒烤溫度上調或下調至三種預設溫度級別的其中一種：高、中、低。
 - b) LCD顯示屏的底部數字標示了燒烤時間。轉動時間旋鈕即可調節燒烤時間，可上調至最高的 20 分鐘。
6. 按開始 / 取消按鈕啟動該設定。按鈕邊沿將亮起紅光，提示器將發出響聲，LCD顯示屏將變為橙色。
7. 計時器將顯示於顯示屏上，並自動開始倒數計時。燒烤期間，只須轉動相應的溫度及時間旋鈕，即可調節溫度及時間。按下開始 / 取消按鈕，即可隨時終止燒烤程序。
8. 燒烤程序結束時，提示器將發出響聲，開始 / 取消按鈕邊沿的指示燈將熄滅。LCD顯示屏將變為藍色。

多士功能 TOAST

多士功能可令麵包外脆內嫩。此功能亦適合烘烤英式鬆餅及急凍窩夫餅。

- 將金屬烤架插入至中間烤架位置。插入金屬烤架時，鋼條面應朝向上。
- 如烘烤1-3件麵包，請將麵包放在金屬烤架的中央位置。如烘烤4-6件麵包，請將2-3件麵包平均擺放在金屬烤架前側，並將餘下的2-3件麵包平均擺放在金屬烤架後側。開
- 關上焗爐門。
- 轉動功能旋鈕直至LCD顯示屏上的指示符號移至"多士"功能。LCD顯示屏頂部數字標示了預設的烘烤程度設定4，底部數字則標示出預設的麵包件數4。



- 開始前或烘烤進行期間，均可對烘烤程度設定及麵包塊數設定進行調節。
 - 向左轉動溫度旋鈕可調低烘烤程度設定，或向右轉以調高烘烤程度。烘烤程度以一排圓圈符號在LCD顯示屏頂部作標示。圓圈上方的指示符號將根據選擇設定前後移動。

一般使用說明：

所需的烘烤顏色	設定
微微焦黃 Light	1 OR 2
中度焦黃 Medium	3, 4 OR 5
深焦黃色 Dark	6 OR 7

- LCD顯示屏底部數字標示出麵包塊數量。向左轉動時間旋鈕可減少塊數，向右轉動即可增加塊數。塊數備有1至6塊可供選擇。
- 按開始 / 取消按鈕啟動烘烤多士。按鈕邊沿將亮起紅光，提示器亦會響起。LCD顯示屏將變為橙色。
 - 計時器將顯示於顯示屏上，並自動開始倒數計時。烘烤期間，只須轉動時間旋鈕，即可調節烘烤時間。按下開始 / 取消按鈕，即可隨時終止程序。

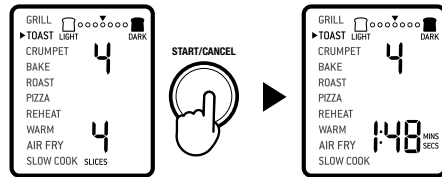

- 烘烤多士程序結束時，提示器將發出響聲，開始 / 取消按鈕邊沿的指示燈將熄滅。LCD顯示屏將變為藍色。



注意

多士烘烤時間取決於多種因素，例如焗爐內的溫度，所以每次麵包數量和顏色相同下烘烤時間都有可能不同。

烤麵餅功能 CRUMPET

烤麵餅功能可確保外層微經烘焗的烤麵餅能保持內裡酥脆。此功能亦適合烘焗需要加倍烘焗某一面的厚切特製麵包片。

- 將金屬烤架插入至頂層烤架位置。插入金屬烤架時，鋼條面應朝向上。
- 如烘焗1-3個烤麵餅，請將烤麵餅放在金屬烤架的中央位置。如烘焗4-6個烤麵餅，則請將2-3個烤麵餅平均擺放在金屬烤架前側，再將餘下的2-3個烤麵餅平均擺放在金屬烤架後側。
- 關上焗爐門。
- 轉動功能旋鈕，直至LCD顯示屏直至指示符號移至烤麵餅功能。LCD顯示屏頂部數字標示了預設的焦黃程度設定4，底部數字則標示預設烤麵餅數量4。

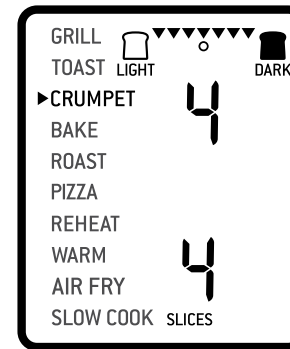

- 開始前或在烤麵餅程序進行期間，均可調節焦黃程度設定及烤麵餅數量。

- LCD顯示屏頂部數字標示了烘烤程度設定。向左轉動溫度旋鈕可調低烘烤設定，向右轉動則可調高烘烤設定。LCD顯示屏頂部的一排箭頭表示烘烤程度設定。箭頭下方的圓圈符號將根據選擇設定前後移動。

一般使用說明：

所需的烤麵餅色澤	設定
微微焦黃 Light	1 OR 2
中度焦黃 Medium	3, 4 OR 5
深焦黃色 Dark	6 OR 7

- LCD顯示屏底部數字標示出麵包件數。向左轉動時間旋鈕可減少件數，向右轉動即可增加件數。件數備有1至6件可供選擇。
- 按開始 / 取消按鈕啟動烤麵餅。按鈕邊沿將亮起紅光，提示器將發出響聲，LCD顯示屏將變為橙色。
 - 計時器將顯示於顯示屏上，並開始倒數計時。烤麵餅進行期間，可利用時間旋鈕調節時間。按下開始 / 取消按鈕，即可隨時終止程序。

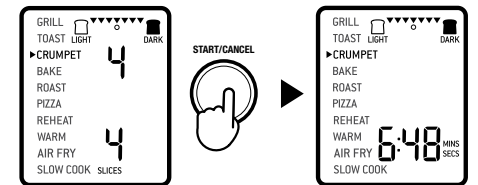

- 烤麵餅程序結束時，提示器將發出響聲，開始 / 取消按鈕邊沿的指示燈將熄滅。LCD顯示屏將變為藍色。



注意

如喜好兩面皆脆的烤麵餅，建議使用多士功能。

烘焙功能 Bake

烘焙功能可於烹調時將熱力平均分佈在整個食材上。該功能非常適合烘焙蛋糕、鬆餅、巧克力蛋糕和糕點。烘烤功能也非常適合烹調預包裝冷凍食品，如烤寬麵條和鍋餡餅。將

1. 將金屬烤架插入底層烤架位置。插入金屬烤架時，鋼條面應朝上放入。某些食材如布朗尼蛋糕或千層麵可能更適合放在中間烤架位置烘焙。上焗爐門。
2. 關上焗爐門。
3. 轉動功能旋鈕，直至LCD顯示屏的指示符號移至"烘焙"功能。LCD顯示屏頂部數字標示了預設的烘焙溫度為160°C，而底部的LCD顯示屏數字則標示預設時間為:30MINS。顯示屏亦將顯示出預設的熱風對流設定。



4. 開始前或烘焙程序進行期間，均可調節烘焙溫度及時間。
 - a) LCD顯示屏頂部數字標示了烘焙溫度。轉動溫度旋鈕以調節烘焙溫度；烘焙溫度可以從50°C上調至最高230°C。
 - b) LCD顯示屏底部數字標示了烘焙時間。

轉動時間旋鈕即可調節烘焙時間，可上調時間至最多2小時。

5. 按開始 / 取消按鈕啟烘焙功能按鈕邊沿將亮起紅光，提示器將發出響聲。LCD顯示屏將閃爍顯示"PREHEATING"預熱字樣。
6. 當焗爐完成預熱時，溫度提示器將發出響聲。
7. 將已放入食材的搪瓷烘烤盤或耐熱碟中放在金屬烤架中央，讓更多熱空氣流經食材周邊位置。
8. 預熱提示響起後，計時器將自動開始倒數計時。烘焙程序進行期間，轉動相應的溫度或時間旋鈕即可調節溫度及時間。按下開始 / 取消按鈕，即可隨時終止程序。

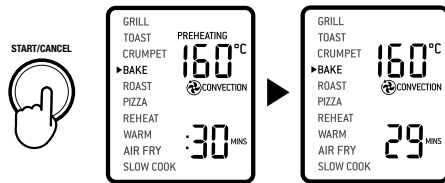

9. 烘焙程序結束時，提示器將發出響聲，開始 / 取消按鈕邊沿的指示燈將熄滅。LCD顯示屏將變為藍色。

烘烤功能 ROAST

烘烤功能是烹調各種肉類及家禽的理想之選；此功能可令肉食內層保持鮮嫩多汁，外層則完美烘烤至恰到好處。

1. 將金屬烤架插入底層烤架位置。插入金屬烤架時，鋼條面應朝上放入。
2. 關上焗爐門。
3. 轉動功能旋鈕，直至LCD顯示屏的指示

符號移至"烘烤"功能。LCD顯示屏上的頂部數字標示了預設烘烤溫度為175°C，底部數字表示預設時間為:1HRS。顯示屏亦將顯示預設的熱風對流設定。

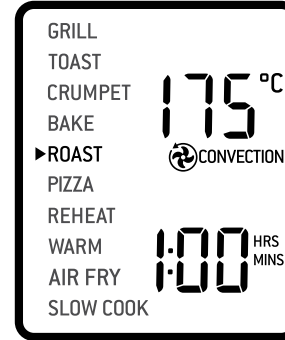

4. 開始前或烘烤程序進行期間，均可調節烘烤溫度及時間。
 - a) LCD顯示屏頂部數字標示了烘烤溫度。轉動溫度旋鈕即可調節烘烤溫度；烘烤溫度可以從50°C上調至最高230°C。
 - b) LCD顯示屏底部數字標示了烘烤時間。轉動時間旋鈕即可調節烘焙時間；上調時間至最多2小時。
5. 按開始 / 取消按鈕啟烘烤功能按鈕邊沿將亮起紅光，提示器將發出響聲。LCD顯示屏將閃爍顯示"PREHEATING"預熱字樣。
6. 當焗爐完成預熱時，溫度提示器將發出響聲。
7. 將已放入食材的搪瓷烘烤盤或耐熱碟中放在金屬烤架中央，讓更多熱空氣流經食材周邊位置。
8. 預熱提示響起後，計時器將自動開始倒數計時。烘焙程序進行期間，轉動相應的溫度或時間旋鈕即可調節溫度及時間。按下開始 / 取消按鈕，即可隨時終止程序。

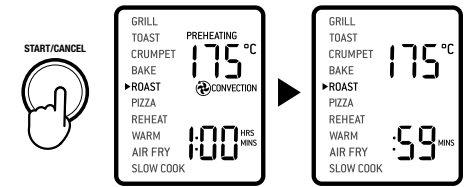

9. 烘烤程序結束時，提示器將發出響聲，開始 / 取消按鈕邊沿的指示燈將熄滅。LCD顯示屏將變為藍色。

薄餅功能 PIZZA

薄餅功能可解凍並將芝士及面層配料烘烤至微焦；令薄餅外皮鬆脆。

1. 將金屬烤架插入中層烤架位置。插入金屬烤架時，鋼條面應朝上放入。
2. 關上焗爐門。
3. 轉動功能旋鈕，直至LCD顯示屏的指示符號移至"薄餅"功能。LCD顯示屏頂部數字標示了預設的薄餅溫度為210°C；LCD顯示屏底部數字則標示了烘烤時間為:20MINS。顯示屏上亦會顯示預設的熱風對流及急凍食物設定。



4. 開始前或烤薄餅程序進行期間，均可調節烘烤溫度及時間。

- a) LCD顯示屏頂部數字標示了烤薄餅溫度。轉動溫度旋鈕即可調節烘烤溫度；烘烤溫度可以從50°C上調至最高 230°C。
- b) LCD顯示屏底部數字標示了烘烤時間。轉動時間旋鈕即可調節烘焙時間；時間可上調至最多2小時。
5. 按開始 / 取消按鈕啟動薄餅功能。按鈕邊沿將亮起紅光，提示器將發出響聲。LCD顯示屏將閃爍顯示"PREHEATING"預熱字樣。
6. 當焗爐完成預熱時，溫度提示器將發出響聲。
7. 已放入食材的薄餅烤盤放在金屬烤架中央，讓更多熱空氣流經食材周邊位置。
8. 預熱提示響起後，計時器將自動開始倒數計時。薄餅程序進行期間，轉動相應的溫度或時間旋鈕即可調節溫度及時間。按下開始 / 取消按鈕，即可隨時終止程序。

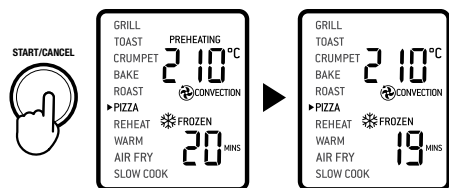

9. 薄餅程序結束時，提示器將發出響聲，開始 / 取消按鈕邊沿的指示燈將熄滅。LCD顯示屏將變為藍色。



注意

想達至更佳效果請將薄餅烤盤放入焗爐一同預熱。取出薄餅烤盤時請小心灼熱。

翻熱功能 REHEAT

翻熱功能是翻熱剩餘餸菜的理想之選；不會烤焦食物外層。

1. 將金屬烤架插入低層烤架位置。插入金屬烤架時，鋼條面應朝上放入。
2. 將食材放在搪瓷烘烤盤、薄餅烤盤或耐熱碟子上，再將其放在金屬烤架中央，讓更多熱空氣流經食材周邊位置。
3. 關上焗爐門。
4. 轉動功能旋鈕，直至LCD顯示屏的指示符號移至"翻熱"功能。LCD顯示屏頂部數字標示了預設溫度為165°C，LCD顯示屏底部數字則標示預設時間為: 15 MINS。顯示屏亦會顯示出預設的熱風對

流設定。



5. 開始前或翻熱程序進行期間，均可調節溫度及時間。

- a) LCD顯示屏頂部數字標示了溫度。轉動溫度旋鈕即可調節翻熱溫度；翻熱溫度可以從50°C上調至最高 230°C。
- b) LCD顯示屏底部數字標示了翻熱時間。轉動時間旋鈕即可調節翻熱時間；時間可上調至最多 2 小時。

6. 按開始 / 取消按鈕啟動翻熱功能按

鈕邊沿將亮起紅光，提示器將發出響聲。LCD顯示屏將變為橙色。

7. 計時器將自動開始倒數計時。翻熱程序進行期間，轉動相應的溫度或時間旋鈕即可調節溫度及時間。按下開始 / 取消按鈕，即可隨時終止程序。
8. 翻熱程序結束時，提示器將發出響聲，開始 / 取消按鈕邊沿的指示燈將熄滅。LCD顯示屏將變為藍色。

保溫功能 WARM

保溫功能可維持熱食溫度在建議溫度水平(70°C/160°F或以上)，防止細菌滋生。

1. 將金屬烤架插入低層烤架位置。插入金屬烤架時，鋼條面應朝上放入。
2. 將食材放在搪瓷烘烤盤、薄餅烤盤或耐熱碟子上，再將其放在金屬烤架中央，讓更多熱空氣流經食材周邊位置。
3. 關上焗爐門。
4. 動功能旋鈕，直至LCD顯示屏的指示符號移至"保溫"功能。LCD顯示屏頂部數字標示了預設溫度為70°C，LCD顯示屏底部數字則標示預設時間為: 1 HRS。顯示屏亦會顯示出預設的保溫設定。

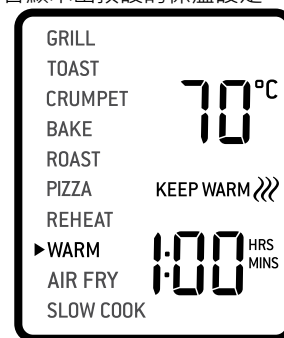

5. 開始前或保溫程序進行期間，均可調節

保溫溫度及時間。

- a) LCD顯示屏頂部數字標示了溫度。轉動溫度旋鈕即可調節保溫溫度；保溫溫度可以從50°C上調至最高 230°C。
- b) LCD顯示屏底部數字標示了保溫時間。轉動時間旋鈕即可調節保溫時間；時間可上調至最多 2 小時。
6. 按開始 / 取消按鈕啟動保溫功能按鈕邊沿將亮起紅光，提示器將發出響聲。LCD顯示屏將變為橙色。
7. 計時器將自動開始倒數計時。保溫程序進行期間，轉動相應的溫度或時間旋鈕即可調節溫度及時間。按下開始 / 取消按鈕，即可隨時終止程序。
8. 保溫程序結束時，提示器將發出響聲，開始 / 取消按鈕邊沿的指示燈將熄滅。LCD顯示屏將變為藍色。

氣炸功能 AIR FRY FUNCTION

氣炸功能結合高溫及強勁熱風對流，能烹調出金黃香脆食品。

1. 將氣炸籃插入頂層烤架位置。
2. 關上焗爐門。
3. 轉動功能旋鈕，直至LCD顯示屏的指示符號移至"氣炸"功能。LCD顯示屏頂部數字標示了預設溫度為220°C，LCD顯示屏底部數字則標示預設時間為: 15 MINS。顯示屏亦會顯示出預設的超級熱風對流設定。



4. 開始前或氣炸程序烹調期間，均可調節氣炸溫度及時間。
 - a) LCD 顯示屏頂部數字標示了氣炸溫度。轉動溫度旋鈕以調節氣炸溫度；氣炸溫度可以從50°C上調至最高 230°C。
 - b) LCD 顯示屏底部數字標示了氣炸時間。轉動時間旋鈕即可調節氣炸時間；時間可上調時間至最多 2 小時。
5. 按開始 / 取消按鈕啟氣炸功能按鈕邊沿將亮起紅光，提示器將發出響聲。LCD顯示屏將閃爍顯示"PREHEATING"預熱字樣。
6. 當焗爐完成預熱時，提示器將發出響聲。
7. 將食材平均放入氣炸籃內，為達至最佳

效果，請讓食材之間留有位置。將氣炸籃放回頂層烤架位置。

8. 提示器響起後，計時器將自動開始倒數計時。烹調程序進行期間，轉動相應的溫度或時間旋鈕即可調節溫度及時間。按下開始 / 取消按鈕，即可隨時終止程序。
9. 氣炸烹調結束時，提示器將發出響聲，開始 / 取消按鈕邊沿的指示燈將熄滅。LCD顯示屏將變為藍色。

氣炸小貼士



調脂肪多的食材時如雞翼煙肉等，建議將金屬烤架插入底層烤架位置再放上搪瓷焗盤，收集多餘的油脂。

慢煮功能 Slow cook

慢煮功能提供長時間低溫烹調技術。

1. 將金屬烤架插入低層烤架位置。插入金屬烤架時，鋼條面應朝上放入。
2. 關上焗爐門。
3. 轉動功能旋鈕，直至 LCD 顯示屏的指示符號移至"慢煮"功能。LCD顯示屏頂部數字標示了預設的HI模式，LCD顯示屏底部數字則標示預設時間為: 4 HRS。顯示屏亦會顯示出預設的熱風對流設定。
4. 可調節慢煮模式及時間。



- a) LCD顯示屏頂部數字標示了慢煮模式。轉動溫度旋鈕即可選擇LO或HI模式。
 - b) LCD顯示屏底部數字標示了慢煮時間。轉動時間旋鈕即可調節烹調時間，於LO模式時可設定8至10小時；於HI模式時可設定4至6小時。
5. 按開始 / 取消按鈕啟動慢煮功能按鈕邊沿將亮起紅光，提示器將發出響聲。LCD顯示屏將閃爍顯示"PREHEATING"預熱字樣。
 6. 當焗爐完成預熱時，提示器將發出響聲。

7. 將食材放在耐熱器皿中，再將其放在金屬烤架中央，讓更多熱空氣流經食材周邊位置。

8. 預熱提示響起後，計時器將自動開始倒數計時。慢煮程序進行期間，轉動相應的溫度或時間旋鈕即可調節溫度及時間。按下開始 / 取消按鈕，即可隨時終止程序。
9. 慢煮程序結束時，焗爐將自動轉為保溫功能。顯示屏亦會顯示出保溫設定，計時器將自動開始倒數計時，保溫時間最長 2 小時。按下開始 / 取消按鈕，即可隨時終止程序。



注意

當取出焗爐內的烹調器皿時，請不要移動金屬烤架。

當焗爐門全開後請勿放器皿於玻璃爐門上



慢煮小貼士

1. 確保烹調器皿耐熱適合於焗爐中使用並當裝滿食材時重量不可超過6公斤。
2. 請將食材填滿器皿最小 $\frac{1}{2}$ 和最大 $\frac{3}{4}$ 以避免烹調不足或過度烹調。為了防止溢出，不能填滿超過 $\frac{3}{4}$ 。
3. 慢煮烹調時請將器皿蓋上蓋子，以防止食材乾涸。如蓋上蓋子前先用錫箔紙覆蓋器皿，保全水分效果更佳。
4. 如按照傳統的慢燉食譜設定，如1小時HI模式大約相當於1.5至2小時的LO烹調模式。
5. 冷藏食材比預先煎炒或已預熱的食材需要更長的烹調時間，請適當調節烹調時間。不要慢煮冷凍食品。

更換焗爐燈泡

警告WARNING

更換燈泡前務必關掉電焗爐和讓所有部件（包括燈泡罩、玻璃蓋、機殼）完全冷卻。僅使用25瓦220-240V、G9型焗爐燈泡。

1. 更換燈泡前請取出金屬烤架
2. 燈泡被設置在爐壁的左手邊。於玻璃蓋前方的位置輕輕地從爐壁向外拉出。如果您無法拉出，請用小工具協助。移除時請用另一隻手托住，以防止玻璃蓋脫落和斷裂。

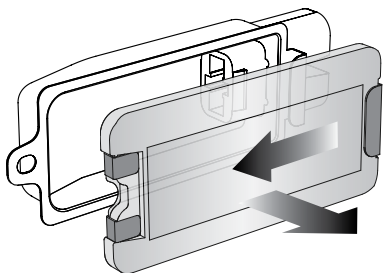

3. 直接將用過的燈泡從支架向外拉出。

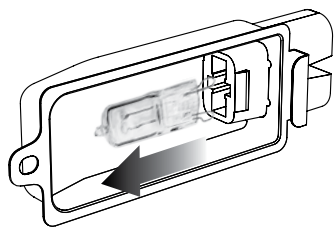

4. 更換燈泡時請使用軟布，不要用手直接接觸燈泡，皮膚表面的油可能會損壞燈泡。

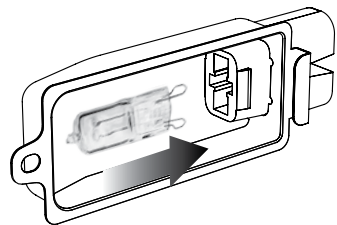

5. 重新安裝玻璃蓋，對準金屬鉤與燈泡罩的左側。將玻璃蓋滑入燈泡罩右側的金屬支架上，然後將金屬鉤按入燈泡罩的左側，直到玻璃蓋牢固地固定於燈泡罩上。

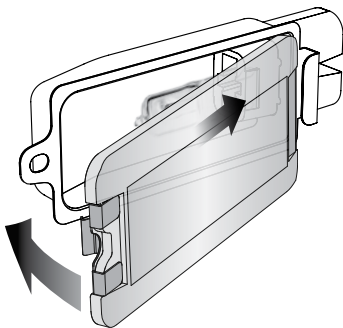

注意

操作期間及使用後，焗爐頂部均會變得非常灼熱。焗爐運行時，切勿在其頂部放置任何物品。

以下情況除外：

- Breville 竹製砧板
 - 面積合適放在焗爐頂部的上菜用陶瓷碟。
- 請瀏覽www.shic.com.hk獲取更多詳情。



保養、清潔及存放

確保已按下控制板上的開始 / 取消按鈕關掉焗爐。按鈕邊沿指示燈熄滅時，即表示焗爐已關機。將電源插頭從牆上插座上拔出。請待焗爐及各配件完全冷卻後，方進行拆卸及清潔程序。

清洗焗爐外殼及爐門

1. 使用柔軟的濕海綿擦拭焗爐外殼。可使用非磨蝕性清潔劑或溫和的噴射式清洗溶液進行清潔，避免污漬積聚。清潔前，請將清潔劑倒在海綿上而非焗爐表面。
2. 清潔玻璃爐門，請使用玻璃清潔劑或溫和洗滌劑，以及柔軟的濕海綿或柔軟的塑膠擦墊。切勿使用磨蝕性清潔劑或金屬擦墊；這些物品可刮花焗爐表面。
3. 清潔LCD 顯示屏請使用軟布，請將清潔劑倒在軟布上而非LCD 顯示屏上。切勿使用磨蝕性清潔劑或乾布；這些物品可刮花表面。
4. 將電源插頭插入牆上插座並開啟焗爐前，請完全擦乾焗爐的所有表面。

警告WARNING

切勿將焗爐機身、電源線或電源插頭浸入水中或其他液體中，以防觸電。

清潔焗爐內部

1. 焗爐內壁設有防黏塗層，清潔時更簡單輕鬆。要清潔烹調時從食材濺彈出來的任何污漬，請使用柔軟的濕海綿擦拭焗爐內壁。可使用非磨蝕性清潔劑或溫和的噴射式清洗溶液進行清潔，避免污漬積聚。清潔前，請將清潔劑倒在海綿上而非焗爐表面。請避免接觸到石英發熱管。

警告WARNING

清潔石英發熱管時，請格外留神。待焗爐完全冷卻後，再使用柔軟的濕海綿或抹布，沿著發熱管的邊緣輕輕擦拭。切勿使用任何類型的清潔劑或洗滌劑。將電源插頭插入牆上插座並開啟焗爐前，請完全擦乾焗爐的所有表面。

清潔麵包屑盤

1. 每次使用後，請將麵包屑盤抽出並清理食物碎屑。使用柔軟的濕海綿擦拭托盤。可使用非磨蝕性液體清潔劑進行清潔，避免污漬積聚。清潔前，請將清潔劑倒在海綿上而非托盤上。請徹底擦乾托盤。
2. 為清除烘烤過程中產生的油脂，請將托盤浸入溫熱的肥皂水中，再用柔軟的海綿或塑膠擦墊清洗托盤。請將托盤沖洗乾淨及徹底擦乾。
3. 將插頭插入牆上插座並開啟焗爐前，請確保已將清洗後的麵包屑盤重新裝入焗爐內。

清洗金屬烤架、氣炸籃、烤盤及薄餅烤盤

1. 使用柔軟的海綿或塑膠擦墊，在溫熱的肥皂水中清洗所有配件。請將配件沖洗乾淨及徹底擦乾。切勿使用磨蝕性清潔劑或金屬擦墊；這些物品可刮花表面。

2. 請勿將配件放進洗碗碟機清洗。

存放

1. 將電源插頭從牆上插座上拔出
2. 待焗爐及所有配件完全冷卻。
3. 確保焗爐及所有配件乾淨並已乾透
4. 確保麵包屑盤已插入焗爐內，燒烤架已插入烘烤盤內，並已插入中間烤架位置的金屬烤架上。
5. 確保焗爐門關上。
6. 請垂直存放焗爐。切勿在焗爐頂部放置任何物品，放置Breville竹製砧板除外。



疑難排解

可能原因	快速解決方案
焗爐無法 "啟動"	<ul style="list-style-type: none">• 檢查電源插頭是否穩固插入插座• 將電源插頭插入一個獨立插座• 將電源插頭插入另一插座• 如有必要，請重新設置斷路器
LCD 顯示屏的背光熄滅	<ul style="list-style-type: none">• 如 10 分鐘內仍未使用任何功能，焗爐將進入待機式。當焗爐處於待機模式時，LCD 顯示屏的背光將熄滅，但所有功能選項仍將顯示於顯示屏上。• 為使焗爐退出待機模式並重新啟動，請按下控制板上的開始 / 取消按鈕，或轉動任何旋鈕。LCD 顯示屏將重新亮起。
薄餅烘焗不均	<ul style="list-style-type: none">• 在小型焗爐內，某些面積較大的薄餅可能會出烘焗不均情況。請於烹調過程中段打開焗爐門，並將薄餅轉動 90 度，以達至更均勻的烘焗效果。
打開焗爐門時，磁力自動伸縮烤架過度升起	<ul style="list-style-type: none">• 將金屬烤架插入此烤架高度位置時，請放輕力道並慢慢地打開焗爐門，以防金屬烤架以太快速度升起。
無法選擇急凍食物功能	<ul style="list-style-type: none">• 急凍食物功能只用於多士、烤麵餅、烘焙、薄餅及氣炸模式下。
蒸汽從焗爐門頂冒出	<ul style="list-style-type: none">• 此乃正常現象。焗爐門上設有透氣孔，方便排出蒸汽；這些蒸汽多由含水量高的食物如急凍麵包所產生。
發熱管似乎在產生閃動	<ul style="list-style-type: none">• 此乃正常現象。在短時間內，Element IQ™ 透過發熱管的脈衝電流，精確控制焗爐內的熱力。
水珠從門的下方滴落至工作檯上	<ul style="list-style-type: none">• 此乃正常現象。水珠由含水量高的食物如急凍麵包產生；這些水珠會順著內門滑下並滴落到工作檯上。
焗爐內的溫度讀數未達 LCD 顯示屏的溫度設定	<ul style="list-style-type: none">• 為確保測量數據一致，請重新測量焗爐溫於多士位置（金屬烤架插入中層及沒有烤盤的中心位置）。並確保焗爐門關上 10 分鐘以免熱力因爐門被打開時逸出。請注意預熱警報在 75% 的目標溫度到達時發出，此設計能提供更快捷的烹調時間。

Breville®

信興展創有限公司

(一般查詢)

地址：香港九龍尖東麼地道67號

半島中心9樓

電話：(852) 2313 0666

傳真：(852) 2722 1304

電郵：shic_marketing@shunhinggroup.com

信興電器服務中心有限公司

(維修服務、購買消耗品/零件)

地址：香港新界葵涌勝耀街2號

信興中心1樓

電話：(852) 2406 5666

傳真：(852) 2408 0316

電郵：shescs@shunhinggroup.com

信興電器服務中心有限公司 (維修服務)

地址：澳門慕拉士大馬路193-199號

南嶺工業大廈5樓I座

電話：(853) 2836 2928

傳真：(853) 2833 6405

電郵：shescmacau@shunhinggroup.com

www.shic.com.hk

由於產品仍在不斷改良，本說明書中的產品插圖 / 照片可能會與實際產品略有不同。

Breville, the Breville Logo, Smart Oven and Element IQ are trademarks of Breville Pty Ltd
Copyright Breville Pty. Ltd. 2019.